

狭小エリア向け アンカードリル

アントドリル **TSD-50M**

ロータリーパーカッションドリル

1.8m空間でアンカー工事が可能

扱いやすい軽量1100kgで  
高打撃力、高回転力最小クラス、最短尺ケーシング、  
大口径の穿孔可能な  
アンカードリル

# アンカードリル アントドリル TSD-50M

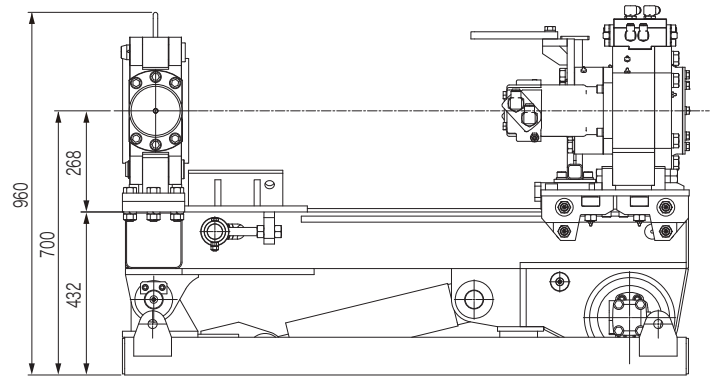
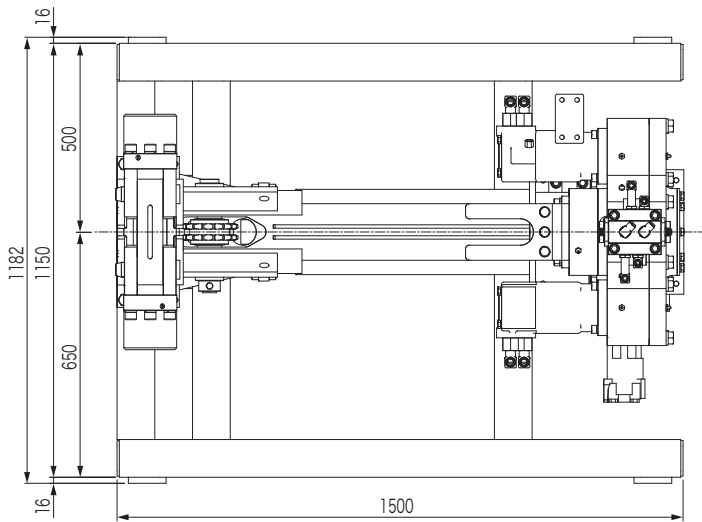

## スキッド型アンカードリル主要仕様

スキッド本体 TSD-50M		備考
全長(mm)	2015	打撃機構含む
	1500	回転機構のみ
全幅(mm)	1150	操作台は除く
全高(mm)	960	
全重量(kgf)	1200	打撃機構含む
	1100	回転機構のみ
フィード長(mm)	615	
フィードスピード(m/min)	0~25	
押し付け力(kN)	22.5	
引き抜き力(kN)	22.5	
クランプ力(kN)	198	
穿孔角度(上向き)(度)	0	
穿孔角度(下向き)(度)	50	
適用ケーシング(φ×m)	165×0.4	
最大穿孔長 地層による(m)	20	

※作業方法に応じた仕様で製作可能

ドリフタ TAD-50M		備考
重量(kgf)	385	打撃機構含む
	285	回転機構のみ
全長(スィベルストッパー含まず)(mm)	995	打撃機構含む
	480	回転機構のみ
全幅(mm)	600	
全高(mm)	440	配管含まず
シャンクロッド径(φ)mm	70	
打撃数(b,p,m)	2000	
回転力(kgf-m)	300/600	
回転数(r,p,m)	68/34	

油圧ユニット PM-60		備考
全閉外扇 電動機	45kW-4P	
定格電圧	50/60Z 200V	
第一油圧ポンプ	95/17MPa	
第二油圧ポンプ	30L/17MPpa	
油圧ホース	3/4"×20m 1本	
油圧ホース	1"×20m 1本	
油圧ホース	1.1/4"×20m 1本	
オイルタンク容量(L)	210	
総重量(整備)(kgf)	1580	
寸法(Lmm×Wmm×Hmm)	1800×1345×1425	

注記 上記仕様は詳細設計時変更することがあります。

## 株式会社テイサク

本社 / 〒456-0051  
愛知県名古屋市熱田区四番一丁目15-6  
TEL 052-682-3456 FAX 052-682-5460

豊橋工場 / 〒441-8016  
愛知県豊橋市新栄町字東小向37  
TEL 0532-31-4136 FAX 0532-32-6835

