

抜群の穿孔能力で時代をリード



アンカードリル TSD-50II

ロータリーパーカッションドリル

軽量タイプ 穿孔能力トップクラス

ダブルクランプレンチ装置
マルチツース φ96~φ135

パワーユニット
第三次排出ガス対策型エンジン搭載

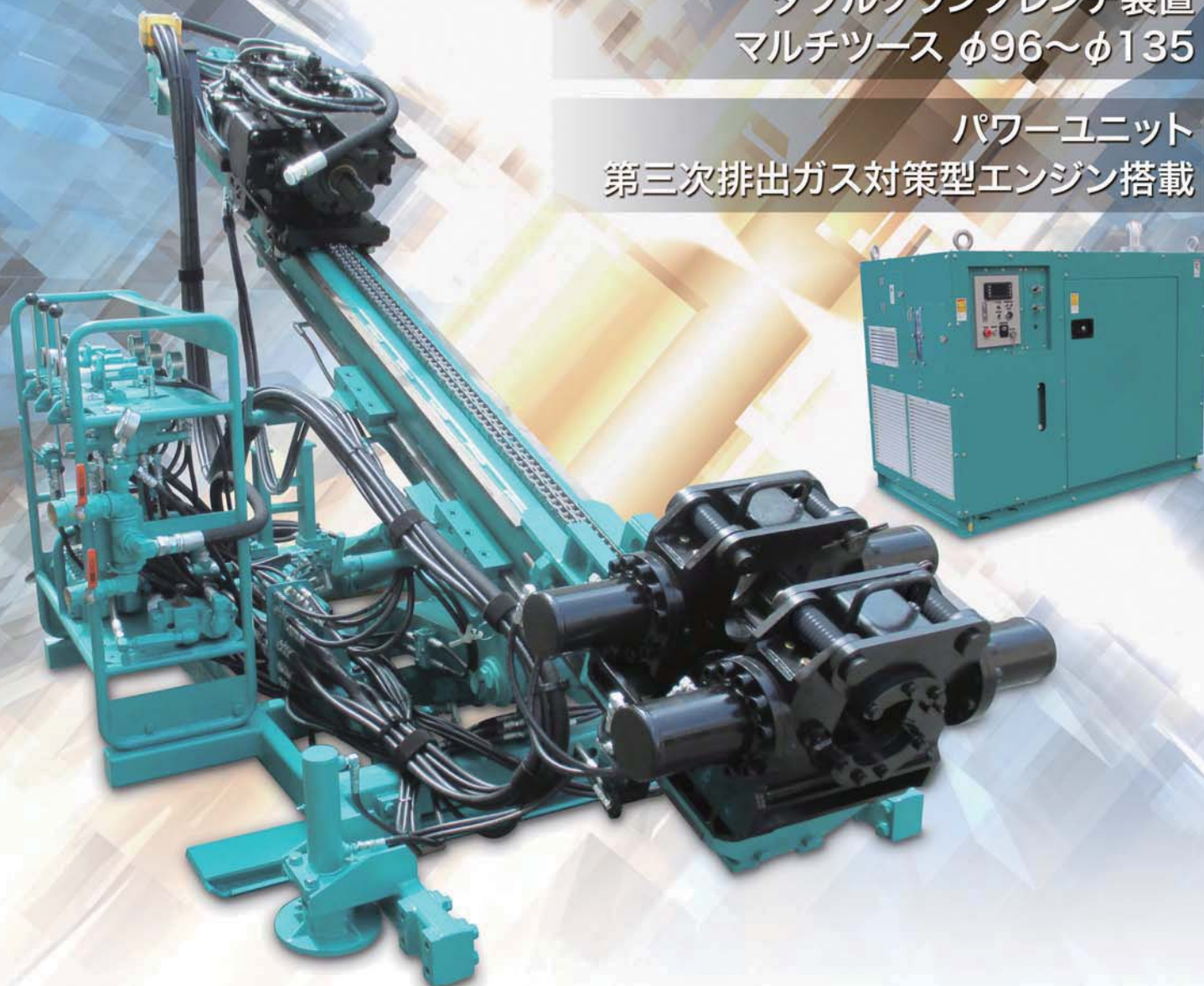

アンカードリル TSD-50Ⅱ

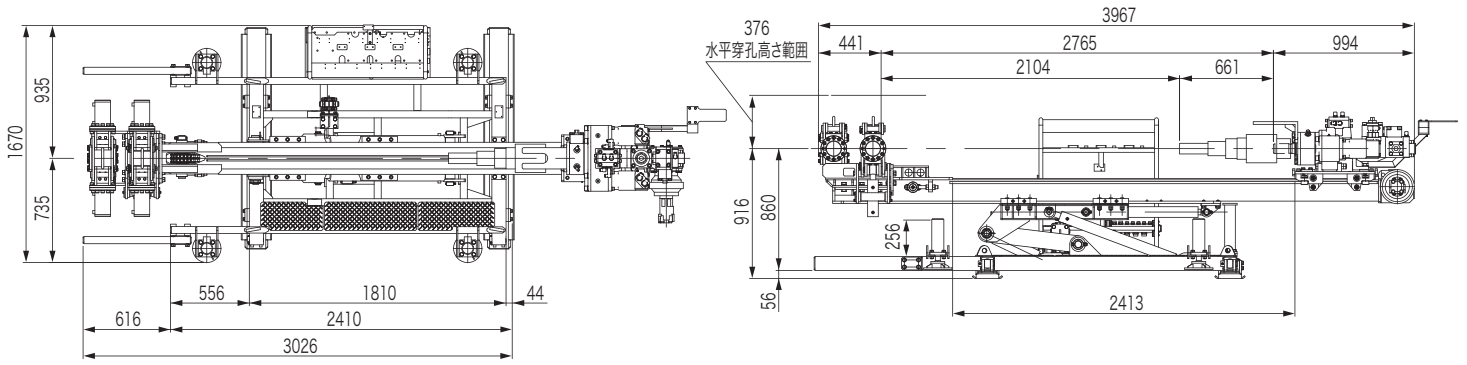

アンカードリル TSD-50Ⅱ仕様

TSD-50Ⅱ	
総質量(kg)	1950(オプション含む)
全長(mm)	3967
全幅(mm)	1670(スライドベースストローク400)
全高(mm)	1118(スライドベース装着時1174)
適用ケーシング径(mm)	98~135
適用ケーシング長(mm)	最大1500
ドリフタ	
形式	TAD-50 全油圧式独立作動 バックハンマー付
打撃数(bpm)	2000
打撃力(N・m)	400
回転力(N・m)	3000/6000
回転数(rpm)	72/36
質量(kg)	340
全長(mm)	1018(シャンクロッド含む)
全幅(mm)	465
全高(mm)	410

送り装置	
形式	油圧モータによるチェーン駆動式
押付け力(kN)	最大33
引抜き力(kN)	最大33
送り速度(m/min)	0~7
早送り速度(m/min)	0~33(打撃停止時)
フィードストローク(mm)	2413
ガイドセル&リンク	
ガイドセルチルト角(度)	上10° 下92°
ガイドセルスライド長(mm)	600
水平穿孔高さ(mm)	860~1236 916~1292(スライドベース装着時)
セントラライザー	
形式	油圧クランプ油圧レンチ式
ねじ切トルク(kN・m)	18.5
移動装置	
移動方法	標準 オプション
	アウトリガーとローラの組み合わせ アウトリガーとスライドベースの組み合わせ (ストローク400mm) ダブルクランプレンチ装置

パワーユニット(エンジン仕様)	
質量および寸法	
総質量(kg)	整備質量2245(2144乾燥質量)
全長(mm)	2066
全幅(mm)	1280
全高(mm)	1598(排気管部1837)
原動機	
型式	JCB44TCA 第三次排出ガス対策型
定格出力(kW)	81(108PS)
定格回転数(rpm)	1800
排気量(cc)	4399

油圧駆動装置	
作動油オイルタンク容量(L)	210
燃料タンク容量(L)	123
付属品	
ユニットと本体接続ホース カプラー付き	戻り用 1-1/4"×20m×210K 1本 回転用 1"×20m×210K 1本 打撃用 3/4"×20m×210K 1本

注記 上記仕様は詳細設計時変更することがあります。

株式会社テイサク

ドリル営業部 〒456-0051 愛知県名古屋市熱田区四番一丁目15-6
 TEL 052-684-7510 FAX 052-682-5460
 www.teisaku.co.jp